

FN.NU / 155 DIN



Sello mecánico no equilibrado, muelle simple, sentido de rotación dependiente.

Garniture mécanique non équilibrée, ressort simple, sens de rotation dépendant.

Unbalanced mechanical seal, single spring, dependent on direction of rotation.

Nicht entlastete Gleitringdichtung, einfache Feder, drehrichtungsabhängig.

TABLA DIMENSIONAL (Dimensiones en mm. sujetas a variaciones o modificaciones)

TABLEAU DIMENSIONNEL (Dimensions en mm. sujettes à variations ou modifications)

Ref.	d ₁	d ₃	d ₄	d ₆	d ₇	l _{1N}	l ₁	l ₃	l ₄	l ₅	l ₆
10	10	20.0	22	17	21	40	22	15	7	1	4
12	12	22.0	25	19	23	40	25	18	7	1	4
14	14	24.0	28	21	25	40	29	22	7	1	4
16	16	26.0	32	23	27	40	30	23	7	1	4
18	18	32.0	36	27	33	45	34	24	10	4	9
20	20	33.0	36	29	35	45	35	25	10	5	9
22	22	36.0	42	31	37	45	35	25	10	5	9
24	24	37.4	42	33	39	50	37	27	10	5	9
25	25	38.0	45	34	40	50	37	27	10	5	9
28	28	42.0	51	37	43	50	39	29	10	5	9
30	30	44.0	51	39	45	50	40	30	10	5	9
32	32	45.5	51	42	48	55	40	30	10	5	9
33	33	46.5	51	42	48	55	49	39	10	5	9
35	35	49.0	55	44	50	55	49	39	10	5	9
38	38	56.0	68	49	56	55	55	42	13	5	9
40	40	58.0	68	51	58	55	55	42	13	5	9

DIMENSIONS TABLE (Measures in mm. subject to change)

TABELLE DER ABMESSUNGEN (In mm. Abweichungen oder Änderungen vorbehalten)

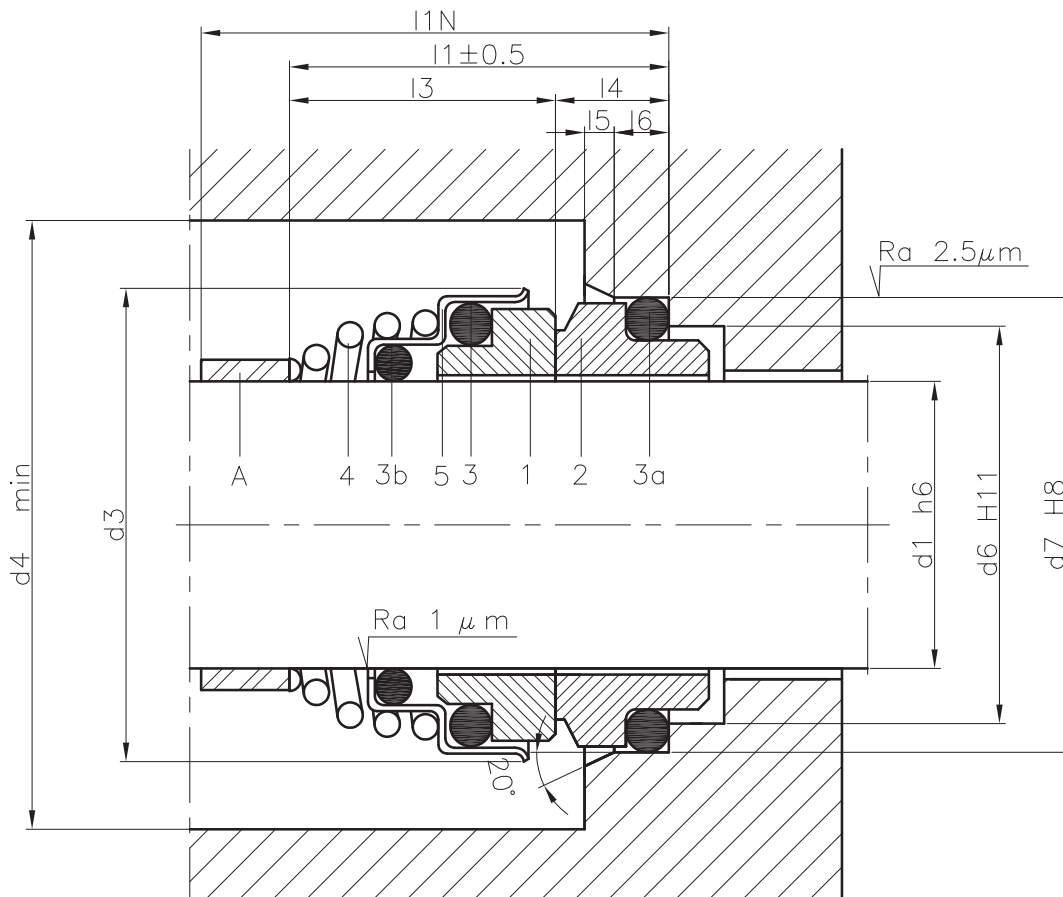

l_{1N} = dimensión longitudinal máxima admitida por la norma EN 12756 / l_{1N} = dimension longitudinale maximum admise par la norme EN 12756
 l_{1N} = corresponds to max. according to EN 12756 / l_{1N} = nach der Norm EN 12756 zulässige maximale Längsabmessung

LÍMITES OPERATIVOS / LIMITES D'UTILISATION / OPERATING LIMITS / EINSATZGRENZEN

d_1 = 10 ÷ 40 mm

p/d = 10 Kg/cm²

v/g = 20 m/s

t = -20 ÷ +180°C

Los límites operativos vienen condicionados por el factor PV
 Les limites d'utilisation ci-dessus peuvent varier en fonction du facteur PV
 The operating limits depend on the PV factor
 Die Einsatzgrenzen werden durch den DG-Faktor festgelegt

MATERIALES / MATÉRIAUX / MATERIALS / MATERIALIEN

QBEGF	QQEGF	VBEGF
QBPGF	QQPGF	VBPGF
QBVGF	QQVGF	VBVGF
XBEGF		
XBPGF		
XBVGF		

Existen otras combinaciones de materiales
 Il existe d'autres combinaisons de matériaux
 Available in other materials
 Es gibt andere Materialkombinationen

COMPONENTES / CONSTRUCTION / COMPONENTS / KOMPONENTEN

- 1 Cara de roce rotante / Grain mobile / Rotative face / Rotierende Gleitfläche
- 2 Cara de roce fija / Grain stationnaire / Stationary face / Stationäre Gleitfläche
- 3 Junta tórica / Joint torique / O-ring
- 3a Junta tórica / Joint torique / O-ring
- 3b Junta tórica / Joint torique / O-ring
- 4 Muelle / Ressort / Spring / Feder
- 5 Armadura metálica / Corps / Metal frame / Metallgestell
- A Espaciador (no vinculado al sello) / Entretoise (non liée à la garniture) / Spacer (not included with seal) / Distanzstück (nicht mit der Dichtung verbunden)